

ИСТОРИЯ, ЭТНОЛОГИЯ И АРХЕОЛОГИЯ**Археология и древняя история**

Научная статья

УДК 903.1

DOI: 10.31143/2542-212X-2026-2-15-37

EDN: ARZBDW

**О КОННОЙ ЭЛИТЕ ЗАПАДНОКОБАНСКОГО ОБЩЕСТВА
(ПО МАТЕРИАЛАМ МОГИЛЬНИКОВ КАБАРДИНО-БАЛКАРИИ)****Беслан Натбиевич Макоев**Кабардино-Балкарский государственный университет им. Х.М. Бербекова, Нальчик, Россия, makoev.beslan98@mail.ru, <https://orcid.org/0009-0001-4335-4066>

Аннотация. Статья посвящена исследованию верхнего социального слоя населения западного ареала кобанской культуры предскифского и раннескифского времени – военной конной аристократии – на основе анализа погребального обряда и инвентаря из могильников на территории Кабардино-Балкарии. Опираясь на работы предшественников (Е.И. Крупнов, В.И. Козенкова, С.Л. Дударев, А.Б. Белинский и др.) и критически оценивая существующие модели стратификации, в статье предлагается собственная пятиуровневая ранговая структура общества, где выделенная нами I группа занимает вершину иерархии.

В работе устанавливаются основные критерии отнесения к I группе: наличие конской упряжи (удила, псалии), захоронений лошадей (целиком или черепов), разнообразных типов оружия ближнего и дальнего боя, защитного вооружения (панцири, шлемы), а также предметов роскоши (украшения, импортные сосуды).

Ключевые слова: Северный Кавказ, предскифское и раннескифское время, западнокобанские древности, погребальный обряд, социально-ранговая стратификация, элита, захоронения конных воинов, влияние скифской культуры.

Для цитирования: Макоев Б.Н. О конной элите западнокобанского общества (по материалам могильников Кабардино-Балкарии) // Электронный журнал «Кавказология». – 2026. – № 2. – С. 15-37. – DOI: 10.31143/2542-212X-2026-2-15-37. EDN: ARZBDW.

© Макоев Б.Н., 2026

© ЭЖ «Кавказология», 2026

Original article

**ABOUT THE EQUESTRIAN ELITE
OF THE WESTERN KOBAN SOCIETY (BASED ON THE MATERIALS
OF THE KABARDINO-BALKARIAN CEMETERIES)****Beslan N. Makoev¹**¹ Kabardino-Balkarian State University named after Kh.M. Berbekov, Nalchik, Russia, makoev.beslan98@mail.ru, <https://orcid.org/0009-0001-4335-4066>

Abstract. The article is devoted to the study of the highest social stratum of the Koba archaeological culture (the end of the Bronze Age – the beginning of the Iron Age) – the military cavalry aristocracy (Group I) – based on the analysis of burial equipment from the burial grounds of Kabardino-Balkaria. Drawing on the works of predecessors (Krupnov, Dudarev, Belinsky, etc.) and critically evaluating the existing models of stratification, the article proposes its own five-level structure of society, where Group I occupies the top of the hierarchy.

The work establishes the key criteria for classification into Group I: the presence of horse tack (bit, псалии), horse burials (entire or skulls), various and numerous weapons (including dozens/hundreds of arrowheads), protective armaments (armour, helmets), and luxury items (jewellery, imported vessels).

Keywords: Koban archaeological culture, social stratification, funeral rite, elite, equestrian aristocracy, antiquities, bronze, iron, warriors, Scythians, bit, horse bit, arrowheads, akinak, jewelry.

For citation: Makoev B.N. About the equestrian elite of the western koban society (based on the materials of the Kabardino-Balkarian cemeteries). IN: Electronic journal «Caucasology». – 2026. – № 2. – P. 15-37. – DOI: 10.31143/2542-212X-2026-2-15-37. EDN: ARZBDW.

© Makoev B.N., 2026

© Caucasology, 2026

Введение

На рубеже II и I тыс. до н.э. носители кобанской культуры Северного Кавказа, в том числе и ее западного ареала, переживали значительный экономический и хозяйственный рост. Факторами развития экономики выступали: использование террасного земледелия, рост поголовья мелкого и крупного рогатого скота. Это способствовало увеличению населения и освоению новых предгорных и низкогорных территорий.

Важной частью жизни древних кобанцев были производство металла и его обработка. В верховьях рр. Малка и Баксан, а также на их притоках известны выходы руд железа, меди и полиметаллов. Экономический рост и обменно-культурные связи с населением соседних и удаленных регионов неизбежно становились факторами стратификации западнокобанского общества.

С VII в. до н.э. динамика социального расслоения местного населения заметно усилилась под влиянием степных кочевнических племен юга Восточной Европы. Постоянные и длительные, военные и мирные контакты автохтонного населения со скифами, вполне закономерно, способствовали усилению и росту элитарной части западнокобанского общества – конных военных предводителей родов и племен, а также, вероятно, началу формирования их дружин.

Актуальность исследования социальной стратификации западнокобанского общества обусловлена необходимостью преодоления устоявшихся в региональной исторической науке стереотипов. Обобщения и выводы советской историографии, базировавшиеся на ограниченной источниковой базе, требуют верификации через систематизацию накопленного ранее материала с учетом новых полевых данных. Проведенное исследование и анализ погребального обряда и инвентаря демонстрируют перспективность дальнейшего углубленного изучения социально-ранговой структуры общества обитателей Зольско-Чегемского междуречья в предскифское и раннескифское время.

Основная цель исследования заключается в выявлении материальных ранговых маркеров и применение их для характеристики элитных всаднических погребений начала раннего железного века в изучаемом районе.

Проблематикой изучения и реконструкции социально-ранговой структуры западнокобанского общества занимался ряд отечественных археологов-кавказоведов, таких как: Е.И. Крупнов, В.И. Козенкова, С.Л. Дударев, А.Б. Белинский и др.

Работы Е.И. Крупнова заложили основы реконструкции социальной организации населения Северного Кавказа эпохи поздней бронзы и начала раннего железного века. Выдающийся ученый и отличный знаток кобанских древностей интерпретировал подкрепленный археологическими исследованиями демографический рост в VI–V вв. до н.э. (многочисленные поселения, могильники, находки) как результат дальнейшего развития технологического и экономического прогресса начала I тыс. до н.э. (интенсификация производства, освоение металлургии железа). Евгений Игнатьевич датировал становление патриархальных общественных институтов периодом, предшествующим VI–V вв. до н.э. Он рассматривал усложнение межплеменных отношений и активизацию обмена как ключевые факторы социальной дифференциации и генезиса родовой аристократии. Выявленный высокий уровень социально-экономического развития послужил для Е.И. Крупнова основанием для выдвижения гипотезы о существовании военно-дружинной организации с выделившимися военачальниками [Крупнов 1960: 338, 339].

Известный отечественный специалист по кобанской проблематике В.И. Козенкова также приходит к выводу, что в первой половине I тысячелетия до н.э. в социальном отношении древние кобанцы находились на стадии разложения патриархально-родового строя. Основной хозяйственной единицей являлась большая патриархальная семья, тесно связанная родовыми узами. Валентина Ивановна утверждала, что существование богатых и бедных захоронений на могильниках, обнаружения кладов в слоях синхронных поселений, свидетельствует о заметной имущественной дифференциации внутри родовой общины. По предметам вооружения, найденным в погребениях и в слоях поселений, она приходит к выводу о значительных периодах немирной жизни и предполагает существование категорий вождей-военноначальников [Козенкова 1982: 25].

Следует отметить, что основные исследователи данной проблематики выделяют разное число социальных слоев кобанского общества, но в тоже время они едины в том, что верхушку общества составляла военная аристократия – I группа [Дударев, Белинский 2011: 73].

Позиция А.Б. Белинского и С.Л. Дударева в выделении верхушки общества более детализирована и аргументирована. Так в их совместной статье «Об опыте социального ранжирования мужских погребений предскифской эпохи могильника Клинь-яр III» исследователи, ранжируя слои общества, выделяют VI групп погребений, из которых первые два наиболее социально высоких слоя относятся к военной аристократии: конные воины-дружинники и пешая знать [Дударев, Белинский 2011: 73].

Проанализировав погребальный обряд могильников кобанской археологической культуры Кабардино-Балкарии, нами была разработана условная схема

социальной стратификации западнокобанского общества, в которой насчитывается пять групп:

- I группа – конная аристократия;
- II группа – пешая знать;
- III группа – рядовые воины;
- IV группа – рядовые общинники;
- V группа – бедняки.

В данной статье нами осуществлена работа по выявлению и характеристике погребального обряда и инвентаря конной аристократии западнокобанского общества Зольско-Чегемского междуречья.

Таким образом, за основу социально-ранговой интерпретации описанных ниже воинских захоронений нами частично использованы критерии предложенные ранее С.Л. Дударевым и А.Б. Белинскими.

Итак, погребения конной знати характеризуются следующими артефактами:

- конская упряжь;
- от 1 до 3 видов оружия; от 1 до 3 видов орудий повседневного быта (оселки, железные ножи, шилья и пр.);
- сосуды; предметы, украшенные золотом, детали доспеха и парадного костюма – остатки бронзовых чешуйчатых панцирей и находки шлемов.

Основная часть

Заюковский могильник (1949 г.).

В ходе масштабных разведок, проводимых в 1949 г. экспедицией К.Э. Гриневича на правом берегу р. Баксана, напротив с. Заюково были обнаружены могильники интересующего нас времени. В 1949 г. на одном из выявленных памятников было исследовано воинское захоронение (погребение № 2), отличающееся незаурядностью погребального инвентаря [Гриневич 1951: 135].

Целостность каменного ящика № 2 была нарушена. Размеры погребения определить не удалось. В захоронении был обнаружен покойник, который лежал в скорченном виде. При костяке найдены различные предметы, среди которых: маленький железный ножик, бронзовые двухкольчатые удила с дисковидными привесками, бронзовый топорик кобанского типа, глиняные сосуды. По составу инвентаря, это погребение относится к предскифскому времени, а топорик и удила позволяют отнести захоронение к I группе – конным воинам (рис. 1).

Могильник Заюково-3 (2014 г.).

В 2014 г. совместная экспедиция Государственного исторического музея, Кабардино-Балкарского государственного университета и Института археологии РАН проводила исследование могильника Заюково-3 на левобережье долины Баксана [Кадиева 2017: 111]. Были раскопаны погребения, относящиеся к кобанской археологической культуре. Среди них выделяется одно захоронение представителя конной аристократии – погребение 6.

При раскопках погребения № 6 (рис. 2) была вскрыта яма с частичной каменной обкладкой, перекрытая каменным закладом размером 1,6 x 1 м. Ориентация – ССЗ-ЮЮВ. Размеры ямы установить не удалось из-за однородности грунта [Кадиева 2017: 111].

В яме компактно лежали кости ног двух человек у северной и южной плит. Анализ расположения и состояния костей свидетельствует о последовательном захоронении: после разложения первого индивида (почти полного) и частичного разложения второго их останки были извлечены.

У юго-юго-восточной плиты найдены детали узды: железные удила с овальными петлями и стержневидными псалиями, два бронзовых кольца и бронзовый наносник. Возле лучевой кости первого погребенного обнаружен железный наконечник стрелы. В южной части среди костей ног лежали железный стержень и две раковины каури.

Южнее северной плиты найдены стеклянные бусины: красная ребристая и кольцевидная; в 0,12 м к ЮЗ от первой – вторая красная ребристая бусина, а в 0,05 м к ЮВ от нее – треугольный наконечник крупного клинка. У локтевой кости второго погребенного (у северной плиты) выявлены фрагмент железного ножа с горбатой спинкой и разломанная бронзовая булавка.

После снятия костей и северо-северо-западной плиты в этой части ямы расчищен развал крупного сосуда с высоким горлом (рис. 2). В погребении также присутствовали биконическая кружка с отбитой ручкой и маленькая цилиндрическая кружечка.

Бронзовая булавка и бусины указывают, что одним из погребенных, вероятно, была женщиной. Несомненным является то, что первый погребенный относился к I группе социального слоя кобанского общества – конной аристократии. Захоронение датируется скифским временем.

Важно также отметить, что в ходе грабительских раскопок на могильнике «Заюково-3» был обнаружен шлем предскифского времени, демонстрирующий типологическое сходство с экземплярами из могильника Клин-Яр [Вальчак 2016: 131]. С.Л. Дударев отмечает общие черты в конструкции тульи, форме наушей, методе крепления бронзового листа и расположении отверстий для подшлемника [Дударев 2011: 10]. Артефакт известен исключительно по не масштабированным фотографическим изображениям; детальное описание и метрические данные отсутствуют. Нижняя часть тульи утрачена, на уши фрагментированы (рис. 3). Будучи элементом защитного вооружения, данный шлем является индикатором высокого социального статуса его владельца. Благодаря местному краеведу В.Н. Котлярову находка поступила в Государственный исторический музей.

Нижне-Чегемский могильник (1959 г.).

Комплексы из могильника у сел. Нижнего Чегема отличаются богатством погребального инвентаря. Особый интерес составляют погребальный инвентарь первого и второго погребения [Архив ИГИ КБНЦ РАН. Д. 6: 25].

Погребальный обряд погребения № 1 невозможно было восстановить, так как часть костяка провалилась с обрыва. Это погребение сопровождалось следующим инвентарем: скифский железный меч (акинак), железный боевой топор, бронзовые щипчики с орнаментом, каменный оселок, четыре наконечника стрел скифского типа, бронзовый амулет в виде головы барана, гривна, часть бронзовой цепочки и часть железных удил [Архив ИГИ КБНЦ РАН Д. 6: 25]. Погребальный инвентарь показывает, что данное захоронение относится к I группе – конным воинам.

Погребальный обряд могилы № 2 не удалось восстановить, так как часть костяка также упала с обрыва. Это погребение сопровождалось черепом лошади, у которого лежал небольшой бронзовый колокольчик, и части железных удиц. Также в захоронении находились: две фибулы; железный боевой топор и акинак с бронзовым навершием головы грифона; бронзовая цепочка; железный наконечник пики; бронзовые щипчики с орнаментом; лощенная миска и ваза [Архив ИГИ КБНЦ РАН Д. 6: 26]. Череп лошади и предметы вооружения позволяют относить это погребение к I группе – конным воинам.

Нартанский могильник (1978–1979 гг.).

В 1978-1979 гг. новостроечной экспедицией сектора археологии Кабардино-Балкарского НИИ в окрестностях сел. Нартан на берегу р. Нальчик было исследовано 24 кургана. Эти курганы часть современных ученых-скифологов относит к скифской археологической культуре. Однако значительное число кобанских артефактов, найденных в погребениях [Батчаев, Барцева, Керемов 1985] позволяет использовать эти данные в нашем исследовании. Важно также, что известный археолог В.И. Козенкова атрибутировала Нартанский могильник как памятник местной позднекобанской культуры. При этом исследователь диагностировала в его материалах признаки культурного синкретизма, выразившегося во взаимодействии элементов и черт скифской и кобанской культур, а также включении компонентов савроматского культурного круга [Козенкова 2021: 82].

В кургане № 2 было найдено погребение, относящееся к первой группе конных-воинов. Рядом со вторым скелетом, около ног, лежал череп лошади (рис. 4.1).

В погребение были найдены: обрывки золотой фольги с тисненными узорами; железный наконечник копья длиной 33,9 см. с узким ромбическим сечением пера, подвеска-амулет из зуба животного, полая золотая биконическая серьга с проводочным кольцом для подвешивания, три бронзовых наконечника стрел с внутренней втулкой, железный наконечник копья и вток, кости взнузданного коня с железными удилами и псалями, две раздавленные крупные орнаментированные чернолощенные корчаги, 2-3 фрагмента слаболощенной миски с буровато-охристой поверхностью (рис. 4.2) [Батчаев, Барцева, Керемов 1985: 20].

В кургане № 4 найдено погребение, в которой находились останки двух людей, но погребальный инвентарь обнаружен лишь в той части камеры, где находился костяк второго погребенного. В камере также находились останки взнузданного коня (рис. 5.1).

В погребении были обнаружены: железные удила с длинными двудырчатыми псалями, один конец которых был оформлен в виде изображения головы грифона, бронзовый колокольчик, раздавленный крупный сосуд и фрагменты сосуда меньшего размера, чернолощенная миска, обломок плиты из серого песчаника, два железных умбона с отверстием в центре, короткая золотая трубочка, ромбовидная подвеска из золотой пластинки, костяное навершие в виде головы льва, две обоймицы (свернутые из узкой полоски железа), золотая серьга, остатки пластинчатого панциря, 2 костяных, 128 бронзовых и 70-80 железных наконечников стрел, обломок предмета из листовой бронзы (рис. 5.2) [Батчаев,

Барцева, Кереев 1985: 22-23]. Найденный инвентарь позволяет нам отнести погребение к первой группе (конных воинов).

Курган № 5 представляет особый интерес, так как автор раскопок В.М. Батчаев относит останки погребенного здесь человека к женщине, обосновывая это тем, что в погребальном инвентаре находилось глиняное пряслице (рис. 6.1) [Батчаев, Барцева, Кереев 1985: 23].

Но сопутствующий инвентарь в целом совпадает с характеристиками первой группы конных воинов. Вместе с человеческими останками были обнаружены: два крупных чернолощенных сосуда, маленькая одноручная кружка, длинный и узкий однолезвийный нож, бронзовый проволочный браслет, девять шаровидных бусин из янтаря, кости, красный сердолик, три полых бусины с рифленной поверхностью из золотой фольги и три золотые полусферические бляшки, костяная стержневидная булава с фигурным навершием и двумя бронзовыми колечками, короткая костяная трубочка с узким внутренним желобком, четыре железных и тридцать шесть бронзовых наконечников стрел, скелет коня с железными удилами в зубах, раковина каури и бронзовое колечко (рис. 6.2).

Как видим, останки коня, наконечники стрел и различные украшения дают основание отнести погребение к первой группе воинов-всадников.

В кургане № 8 были обнаружены скелеты двух людей, они сопровождались богатыми заупокойными дарами, но инвентарь второго погребенного отличался незаурядностью от первого (рис. 7.1).

Второй костяк сопровождался таким погребальным инвентарем: бусы, золотая серьга, умбон и 107 бронзовых наконечников стрел, зуб животного с отверстием, два сосуда и главный атрибут конных воинов – скелет лошади, сопровождаемый железными удилами, псалием, тремя железными столбиками для ремней и железным колокольчиком с железным язычком (рис. 7.2) [Батчаев, Барцева, Кереев 1985: 27]. Погребение относится к I группе – конной аристократии.

Курган № 12 выделяется тем, что захоронение производилось по обряду трупосожжения. Вместе с останками человека обнаружены разнообразные украшения и наконечники стрел. Также погребенного сопровождали скелеты четырех или пяти лошадей. Лошади были погребены с наборами упряжи: одни бронзовые удила со стремечковидными концами и одним зооморфным псалием, несколько железных удил (рис. 8.1) [Батчаев, Барцева, Кереев 1985: 31].

В погребении были найдены: два деревянных цилиндрических столбика с одним округлым торцом и горизонтальным желобком для шнура, 40 различных по форме и размером бусин, золотая калачиковидная серьга и пять круглых золотых накладок, несколько фрагментов бронзовой миски, два сосуда, фрагменты глиняной миски, 11 раковин каури, 15 округлых галек, 8 экземпляров псалий, железное колечко (рис. 8.2). Погребение относится к I группе – конной аристократии.

В кургане № 16 было обнаружено одиночное погребение (рис. 9.1). Возле погребенного лежали два железных меча плохой сохранности. Один из мечей имел золотую обкладку рукояти из тонкого листа. Также рядом со скелетом были найдены следующие вещи: обломок тонкой плиты из розового гранита, фраг-

менты черного сосуда, чернолощенная чарка, 2 миски, бронзовое зеркало, 3 фигурные накладки из низкопробной золотой фольги, раковины каури, 25 галек, остатки железного пластинчатого панциря, фрагменты двух бронзовых чаш, бронзовый колокольчик с железным язычком, железный наконечник копья, кусочек реалъгара, 189 наконечников стрел, скелеты лошадей (рис. 9.2) [Батчаев, Барцева, Керемов 1985: 36]. Находки копья, наконечников стрел, двух железных мечей и, конечно же, кости лошадей дают отнести погребенного к конным воинам, т.е. к I группе.

Курган № 18. В погребальной камере находились останки человека и лошадей (рис. 10.1). Непосредственно вблизи погребенного были обнаружены следующие артефакты: 2 бронзовые стержневые булавки, свыше полусотен бусин (из янтаря, черной и белой пасты, стекловидной массы и фаянса), наконечник копья и бронзовое зеркало, четыре глиняных сосуда различной степени сохранности, колокольчик и кинжаловидная подвеска, фрагменты бронзового диска (рис. 10.2). Здесь же были расчищены скелеты 3 лошадей, которые дают отнести погребение к I группе – конным воинам [Батчаев, Барцева, Керемов 1985: 38]. Во рту каждой из лошадей находились железные удила и псалии.

Курган № 20 отличается редким богатством от других. С останками погребенного были обнаружены кости 4 лошадей (рис. 11.1).

В близости от человеческих останков были обнаружены: около 100 костяных пластинок от панциря, раздавленная черно-глиняная корчага, чернолощенная миска, литой бронзовый шлем, глиняная корчага с чаркой, бронзовая ситула, одноручное блюдо из листовой бронзы, две бронзовые чаши, чернолощенный кувшин, чернолощенная миска с вложенной в нее одноручной чаркой, 2 бронзовые иголки, бронзовая ажурная литая обойма, бронзовое дисковидное зеркало, 4 круглые накладки из золотой фольги, 2 полуовальные накладки из золотой фольги, 2 полусферические выгнутые бляшки из золотой фольги, две золотые пуговицы, два полых бубенчика из золотой фольги, 54 бронзовых наконечников стрел, железный наконечник копья, гальки и многочисленные фрагменты черноглиняного сосуда, круглая костяная пряжка и бронзовое блюдо, многочисленные предметы конского снаряжения (рис. 9.2) [Батчаев, Барцева, Керемов 1985: 40]. Присутствие в кургане защитного вооружения (шлем и пластинки панциря) и захоронений лошадей прямое доказательство того, что погребение относится к I группе – конным воинам.

Каменномогильный могильник (1954 г.).

В 1954 г. П.Г. Акритас проводил раскопки на Каменномогильном могильнике предскифского и раннескифского времени. Одно из погребений было во многом интересным и даже уникальным. Костяк человека располагался в каменном ящике и лежал вытянуто на спине. Панаит Георгиевич считал, что это погребение женщины. Он видимо опирался на состав随покойных даров и возможно на антропологическое определение. Возраст погребенной, предположительно, составлял 35 лет (рис. 12). Каменный ящик располагался рядом с захоронением коня. Сопровождающий женщину могильный инвентарь, был следующим: часть фавулы, серьга, стеклянные бусы, зеркало, часть подвески, кинжал, бронзовые

цепочки, бронзовый наконечник стрелы, 2 браслета, щипцы, глиняная чаша, точильце, глиняные сосуд и кружка, бронзовая подвеска из конского снаряжения [Архив ИА РАН Д. 981: 27]. Вещи датируются скифским временем. Вполне вероятно, что умершая женщина была воительницей, наподобие, упоминаемых в литературе, древних амазонок. Важно, что ее погребение вполне можно отнести к высшему слою западнокобанского общества - конной аристократии, т.е. I группы.

Каменноостский могильник (1987 г.).

Каменноостский могильник кобанской культуры, находящийся в одноименном селе у слияния рек Малка и Кичмалка, был открыт еще в 1849 году [Архив ИГИ КБНЦ РАН Д. 77: 2]. В 1987 г. археологами Кабардино-Балкарского НИИ на этом памятнике проводились раскопки [Архив ИГИ КБНЦ РАН Д. 77: 3].

Из обнаруженных захоронений привлекает внимание раскопанное под номером 1. Размер погребения составляет 146 x 200 см. В погребении были обнаружены следующие вещи: крупный горшок серо-охристого цвета, внутри которого оказалась маленькая темно-серая чашечка; обломки серо-охристой миски; бронзовые удила со стремячквидными окончаниями; два трехпестельчатых псаля; бронзовая лунница; золотая проволочная пронизка; маленький железный нож; два оселка; круглая бронзовая бляшка и железный наконечник копья [Архив ИГИ КБНЦ РАН Д. 77: 12]. Инвентарь погребения соответствует признакам I группы (конных-воинов).

Верхний Куркужин (2018 г.).

Из новейших раскопок, проводимых на территории западного ареала кобанской археологической культуры, нужно отметить могильник Верхний Куркужин. Исследование памятника производилось Северокавказской археологической экспедицией Государственного Эрмитажа под руководством Ю.В. Марченко в 2016-2022 гг. Всего за период раскопок было изучено 96 погребений [Маслов, Котин, Марченко 2024: 68].

Погребение № 67, несомненно, относится к I группе захоронений конной знати. Данная могила раскапывалась при участии автора статьи. Погребальная конструкция представляла собой прямоугольный каменный ящик 2,1 x 2,2 м., разделенный на две камеры. Сохранились три стенки и внутренняя перегородка, все из массивных плит. Восточная стенка, вероятно, была разрушена грабителями, вместе с перекрывавшими ее плитами. Разделительная перегородка размером 1,0 x 0,5 x 0,2 м была заглублена в материк на 0,1 м. В северной камере погребения были найдены костные останки мужчины 25 – 35 лет, захороненного в скорченном положении на левом боку. Возле пояса, справа от скелета, располагалась орнаментированная миска. Под бедренной костью лежал акинак с брусковидным навершием и бабочковидным перекрестием. Рядом с перегородкой между камерами, в районе предплечья погребенного, был найден железный нож со слегка изогнутой спинкой. В южной камере находился скелет лошади, однако ее череп отсутствовал – вероятно, это последствие разграбления, как и выемка плиты перекрытия и стенка ящика в этой части. Несмотря на это, остальной скелет лошади сохранился *in situ*, что позволило установить позу животного: оно лежало на животе с подогнутыми ногами. Здесь же обнаружены три бронзовых

наконечника стрел. Ряд с тремя наконечниками стрел дополнял костяной псалий, оформленный окончанием в виде стилизованного копыта. В юго-восточном углу южной камеры, у передних ног лошади, находилась бронзовая зооморфная (оленивидная) бляшка. У западной стенки ящика были сосредоточены керамические сосуды: корчага, кубок и кружка (рис. 13).

Следует отметить также, что на территории Кабардино-Балкарии известны находки комплексов бронзовой колесничной упряжи VIII–VII вв. до н.э. Первый комплект происходит из погребений, разрушенных в 1968 г. при строительных работах на ул. А. Шогенцукова (г. Баксан). Второй комплекс, предположительно связанный с упряжью, был обнаружен в 1980 г. в разрушенной части кургана близ сел. Алтуд (Прохладненский район). Два похожих комплекта упряжи происходят из материалов несанкционированных государственными органами раскопок, но стали известны археологам и введены в широкий научный оборот в различных публикациях [Бгажноков, Фоменко 2018: 15].

Находки комплектов и деталей колесничной упряжи указанного периода на территории Кабардино-Пятигорья связаны преимущественно с грунтовыми погребениями (как ингумациями, так и кремациями), а также часто интерпретируются как кладовые комплексы [Бгажноков, Фоменко 2018: 17].

Еще одним свидетельством развития социальной стратификации у западных кобанцев являются находки на территории Кабардино-Балкарии антропоморфных стел предскифского времени [Фоменко 2018: 23, 24]. Изображенные на них предметы вооружения, доспехи и украшения находят прямые аналогии в инвентаре здешних погребений конной воинской аристократии VIII–VII вв. до н.э.

Заключение

На основании проведенного рассмотрения погребальных комплексов западнокобанской знати, выявленных на территории Кабардино-Балкарии, автор пришел к следующим выводам:

1. Предложенная модель пятиуровневой социальной стратификации подчеркивает структурную сложность западнокобанского общества, в котором доминирующее положение занимала военная элита. Ее власть базировалась на контроле над ключевыми ресурсами и престижными производственными технологиями (обработка железа и бронзы), а также, вероятно, на совмещении военно-административных и сакральных функций.

2. В ходе проведенного нами сравнительного анализа была рассмотрена применимость стратификационной модели, предложенная С.Л. Дударевым и А.Б. Белинским для могильника Клин-Яр III в соседнем регионе Пятигорья, где на основании погребального инвентаря выделено шесть социальных слоев:

I группа представлена захоронениями, которые указанные авторы определили как погребения конных воинов-дружинников – представителей родовой аристократии.

II группа определена как могилы пешей знати.

III группа наиболее многочисленна. Сюда входили рядовые воины-общинники, вооруженные главным образом копьями;

IV, V и VI группа включают в себя рядовых невооруженных мужчин, имевших или нет заупокойные дары;

Данная градация подтверждает, что выделяемые на основе анализа погребальных традиций социально-ранговые группы являются реконструктивными и могут варьировать в разных синхронных и территориально близких могильниках (Каменноостровский, Заюковские, Кургужинские и др.).

3. Однако, совершенно определенно, ключевым маркером социального статуса выступает комплекс предметов вооружения. Наличие в инвентаре коротких мечей, копий, топоров, доспехов и конского снаряжения не только отражает военную специализацию, но и, вероятно, символизирует связь с сакральной сферой, о чем свидетельствуют шлемы и другие предметы, возможно обладавшие ритуальными значениями.

4. Важно также, что отмеченное до нас отсутствие четкой дифференциации в трудоемкости сооружения, сложности и размерах погребальных конструкций может указывать на сохранение родовых традиций и ограничения в демонстрации социального неравенства. Но здесь следует учесть, что на размеры и оформление могильных сооружений могли влиять зимние холода (промерзание грунта) и отсутствие времени на пышные церемонии во время затяжных военных действий.

5. Проведенный анализ инвентаря ряда могильников региона свидетельствует о глубокой социальной стратификации западнокабанского общества.

Поскольку большинство рассмотренных комплексов (за исключением Каменноостровского могильника (раскопки 1987 г.) и Заюковского (экспедиция 1949 г.) относятся к скифскому периоду (VII–IV вв. до н.э.), можно предположить, что процессы социальной дифференциации значительно интенсифицировались и приобрели выраженные материальные формы именно в VII–VI вв. до н.э.

6. Таким образом, военные контакты и возможно длительное соседство с кочевыми группами степной зоны, резко активизировавшиеся с VII в. до н.э., выступили мощным катализатором формирования и эволюции военной аристократии. Относительная демографическая и экономическая стабильность, внешние военные угрозы стали основными факторами кристаллизации страты военачальников. Обоснованная идентификация материальных маркеров элитных захоронений (упряжь, конские захоронения, разнообразие типов вооружения, престижные импорты) в археологическом выражении подтверждает рассмотренную модель стратификации и подчеркивает детерминирующую роль военного фактора в социальной динамике западнокабанского населения.

СПИСОК ЛИТЕРАТУРЫ И ИСТОЧНИКОВ

Архив ИА РАН Д. 981: – Архив Института Археологии Российской Академии Наук. Акритас П.Г. Отчет об археологической работе в Кабарде в 1954 г. Ф. 1. Р. 1. Д. 981.

Архив ИГИ КБНЦ РАН Д. 6: – Архив Института гуманитарных исследований – филиала ФГБНУ «Федеральный научный центр «Кабардино-Балкарский научный центр Российской академии наук». Акритас П.Г. Отчет об Археологических исследованиях Чегемского ущелья Кабардино-Балкарской АССР в 1959 г. Ф. 21. Оп. 1. Д. 6.

Архив ИГИ КБНЦ РАН Д. 77: – Архив Института гуманитарных исследований – филиала ФГБНУ «Федеральный научный центр «Кабардино-Балкарский научный центр Российской академии наук». Батчаев В.М. Археологическая экспедиция КБНИИ 1987 г. Ф. 21. Оп. 1. Д. 77.

Батчаев, Барцева, Кереев 1985 – *Батчаев В.М., Барцева Т.Б., Кереев Б.М.* Археологические исследования на новостройках Кабардино-Балкарии в 1972–1979 гг. – Том II. – Нальчик: Эльбрус, 1985. – 276 с.

Бгажноков, Фоменко 2018 – *Бгажноков Б.Х., Фоменко В.А.* О колесницах предскифского времени населения западного и центрального предкавказья // Вестник КБИГИ. – № 4 (39). – Нальчик: ИГИ КБНЦ РАН, 2018. – С. 15 – 21.

Вальчак 2016 – *Вальчак С.* Бронзовые кованые шлемы предскифского периода на Кавказе // *Revista Arheologică Serie nouă*. – Vol. XII. – Nr. 1 – 2. – 2016. – С. 128 – 144.

Гриневич 1951 – *Гриневич К.Э.* Новые данные по археологии Кабарды // *Материалы и исследования по археологии СССР*. – М.: Академия наук СССР, 1951. – С. 125–139.

Дударев, Белинский 2011 – *Дударев С.Л., Белинский А.Б.* Об опыте социального ранжирования мужских погребений предскифской эпохи могильника Клинь-Яр III // *Сборник научных работ Сергея Леонидовича Дударева: статьи, материалы, рецензии. К 60-летию со дня рождения*. – М.: Илеска, 2011. – С. 72 – 84.

Дударев 2011 – *Дударев С.Л.* Блеск и горечь древней бронзы (о новых находках у селения Заюково) // *Шестнадцатые чтения по археологии Средней Кубани (краткое содержание докладов)*. – Армавир: АГПА; Графа, 2011. – С. 9 – 20.

Кадиева 2017 – *Кадиева А.А.* Погребение с оружием и предметами конского снаряжения IV – III вв. до н.э. из могильника Заюково-3 (Кабардино-Балкария) // *Нижеволжский археологический вестник*. – Т. 16. – № 1. – Волгоград: ВолГУ, 2017. – С. 110 – 124.

Козенкова 1982 – *Козенкова В.И.* Типология и хронологическая классификация предметов кобанской культуры: Восточный вариант // *Институт Археологии*. – Вып. (B2-5). – М.: Академия наук СССР, 1982. – 177 с.

Козенкова 2021 – *Козенкова В.И.* Соотношение инокультурных компонентов в древностях Нартанского могильника (Северный Кавказ) // *Эпоха всадников на Северном Кавказе: к 90-летию Веры Борисовны Ковалевской*. – М.: ИА РАН; 2021. – С. 81 – 110.

Крупнов 1960 – *Крупнов Е.И.* Древняя история Северного Кавказа. – М.: Институт Археологии Академия наук СССР, 1960. – 520 с.

Маслов, Котин, Марченко 2024 – *Маслов В.Е., Котин М.А., Марченко Ю.В.* Корчага и ее место в погребениях могильников Верхний Куркужин и Новозаведенное II // *Открытия и успехи кавказской археологии*. – М.-Нальчик: ИА РАН, 2024. – С. 65–95.

Фоменко 2018 – *Фоменко В.А.* Изваяния предскифского времени из Кабардино-Пятигорья // *Вестник КБИГИ*. – № 5 (49). – Нальчик: ИГИ КБНЦ РАН, 2018. – С. 19 – 24.

REFERENCES

BATCHAEV V.M., BARCEVA T.B., KEREEV B.M. *Arkheologicheskie issledovaniya na novostroikakh Kabardino-Balkarii v 1972-1979 gg. T. II* [Archaeological research on new buildings in Kabardino-Balkaria in 1972 – 1979. Volume II]. – Nal'chik: El'brus, 1985. – 276 p. (In Russ.).

BGAJNOKOV B.H., FOMENKO V.A. O kolesnicah predskifskogo vremeni naseleniya zapadnogo i central'nogo predkavkaz'ya [About the chariots of the pre-Scythian period of the population of the western and central Ciscaucasia]. IN: *Bulletin of KBIGI*. – № 4 (39). – Nalchik: IGI KBSC RAN, 2018. – Pp. 15 – 21. (In Russ.).

VAL'CHAK S. Bronzovyye kovanyie shlemyi predskifskogo perioda na Kavkaze [Bronze forged helmets of the Pre-Scythian period in the Caucasus]. IN: *Revista Arheologică. Serie nouă*. – Vol. XII. – Nr. 1 – 2. – 2016. – Pp. 128 – 144. (In Russ.).

GRINEVICH K.E. *Novyye dannyye po archeologii Kabardyi* [New data on the archeology of Kabarda]. IN: *Materials and research on the archeology of the USSR*. – Moscow, Academy of Sciences of the USSR, 1951. – P. 125 – 139. (In Russ.).

Arhiv IA RAN – Arhiv instituta arheologii rossiskoi akademii nauk. Akritas P.G. Report on archaeological work in Kabarda in 1954. F. 1. R. 1. D. 981. (In Russ.).

Arhiv IGI KBNC RAN – Arhiv Instituta gumanitarnyh issledovanij – filiala FGBNU «Federal'nyj nauchnyj centr «Kabardino-Balkarskij nauchnyj centr Rossijskoj akademii nauk». Akritas P.G. Report on the Archaeological Research of the Chegem Gorge in the Kabardino-Balkarian ASSR in 1959. F. 21. Op. 1. D. 6. (In Russ.).

Arhiv IGI KBNC RAN – Arhiv Instituta gumanitarnyh issledovanij – filiala FGBNU «Federal'nyj nauchnyj centr «Kabardino-Balkarskij nauchnyj centr Rossijskoj akademii nauk». Batchaev V.M. Archaeological Expedition of the KBNII in 1987. F. 21. Op. 1. D. 77. (In Russ.).

DUDAREV S.L. BELINSKII A.B. Ob opyite social'nogo ranjirovaniya mujskih pogrebenii predskifskoi epohi mogil'nika Klin-Yar III [On the experience of social ranking of male burials of the pre-Scythian era of the Klin-Yar III burial ground]. IN: Collection of scientific works by Sergei Leonidovich Dudarev: articles, materials, reviews. On the occasion of his 60th birthday. – M.: Ileska, 2011. – P. 72 – 84. (In Russ.).

DUDAREV S.L. Blesk i gorech' drevnei bronzyi (o novyih nakhodkah u seleniya Zaukovo) [The Brilliance and Bitterness of Ancient Bronze (about new discoveries near the village of Zayukovo)]. IN: The sixteenth reading on the archaeology of the Middle Kuban (summary of the reports). – Armavir: AGPA; Grafa, 2011. – Pp. 9 – 20. (In Russ.).

KADIEVA A.A. Pogrebenie s oruzhjem I predmetami konskogo snaryajeniya IV – III vv. do n.e. iz mogil'nika Zayukovo-3 (Kabardino-Balkariya) [Burial with weapons and horse equipment from the 4th to 3rd centuries BC from the Zayukovo-3 burial ground (Kabardino-Balkaria)]. IN: Nizhnevolzhsky Archaeological Bulletin. – D.N. 16. – No. 1. – Volgograd: VolGU, 2017. – P. 110 – 124. (In Russ.).

KOZENKOVA V.I. Tipologiya i hronologicheskaya klassifikaciya predmetov kobanskoi kul'turyi: Vostochnyi variant [Typology and chronological classification of objects from the Koban culture: Eastern variant]. IN: Institute of Archeology. – Issue (B2-5). – Moscow, Academy of Sciences of the USSR, 1982. – 177 p. (In Russ.).

KOZENKOVA V.I. Sootnoshenie inokul'turnyih komponentov v drevnostyah Nartanskogo mogil'nika (Severnyi Kavkaz) [The ratio of foreign cultural components in the antiquities of the Nartan burial ground (North Caucasus)]. IN: The Age of Horsemen in the North Caucasus: On the 90th Anniversary of Vera Borisovna Kovalevskaya. – Moscow: IA RAN, 2021. Pp. 81 – 110. (In Russ.).

KRUPNOV E.I. Drevnyaya istoriya Severnogo Kavkaza [The ancient history of the North Caucasus]. – Moscow, Academy of Sciences of the USSR, 1960. – 520 p. (In Russ.).

MASLOV V.E., MARCHENKO YU.V., KOTIN M.A. Korchaga I ee mesto v pjgrebeniyah mogilnikov Verchniyi Kurkuzhin I Novozavedennoe II [Korchaga and its place in the burials of the Verkhny Kurkuzhin and Novozavedennoye II burial grounds]. IN: Discoveries and achievements of Caucasian archaeology. – Moscow-Nal'chik: IA RAN, 2024. – P. 65 – 95. (In Russ.).

FOMENKO V.A. Izvayaniya predskifskogo vremeni iz Kabardino-Pyatigor'ya [Pre-Scythian Sculptures from Kabardino-Pyatigorye]. IN: Bulletin of KBIGI. – № 5 (49). – Nalchik: IGI KBSC RAN, 2018. – Pp. 19 – 24. (In Russ.).

Приложение



Рис. 1. Могильник Заюково-1. Погребальный инвентарь захоронения 2. [Гриневич 1951: 136].



Рис. 2. Могильник Заюково-3. Раскоп 1. Погребение 6.
[Кадиева 2017: 118].

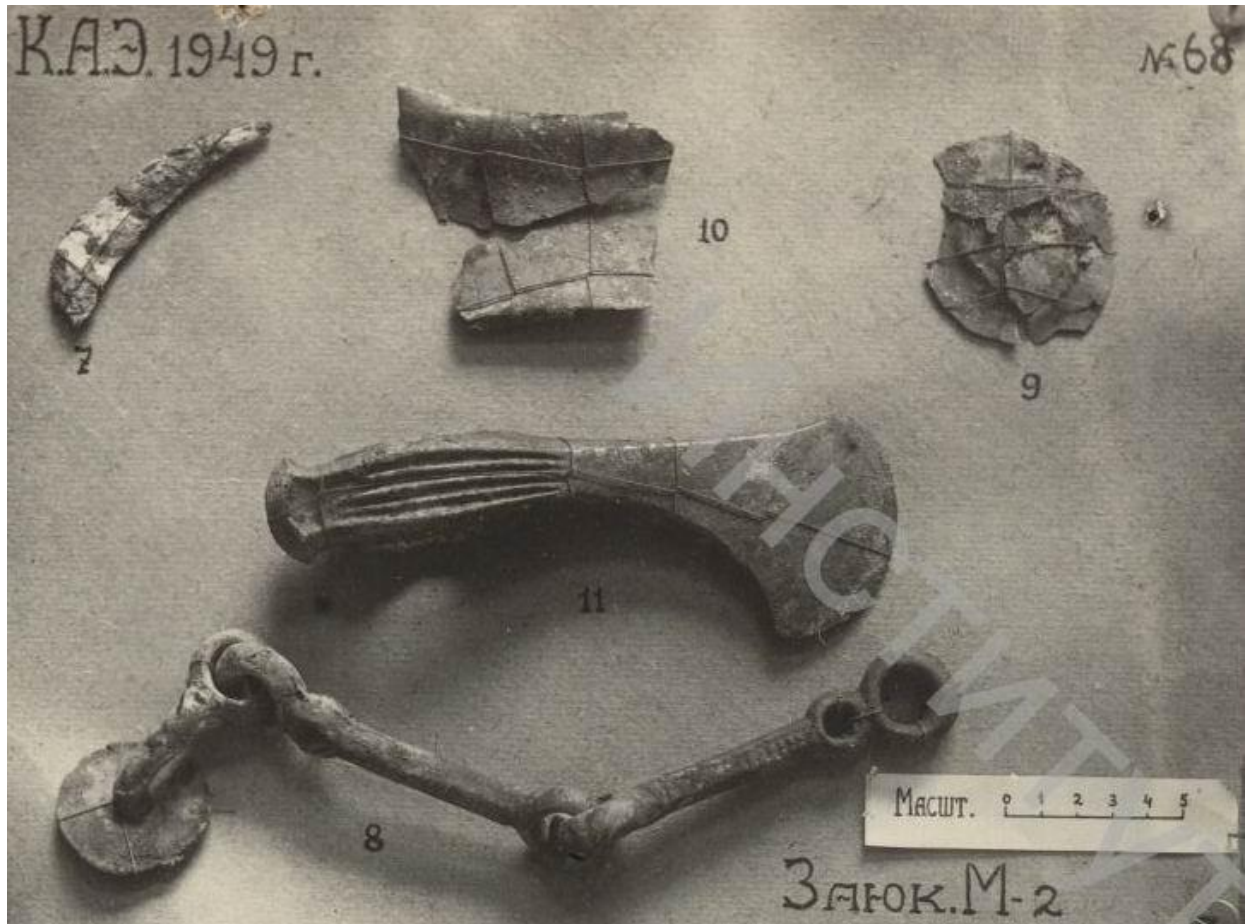

Рис. 3. Могильник Заюково-3. Шлем из грабительских раскопок.

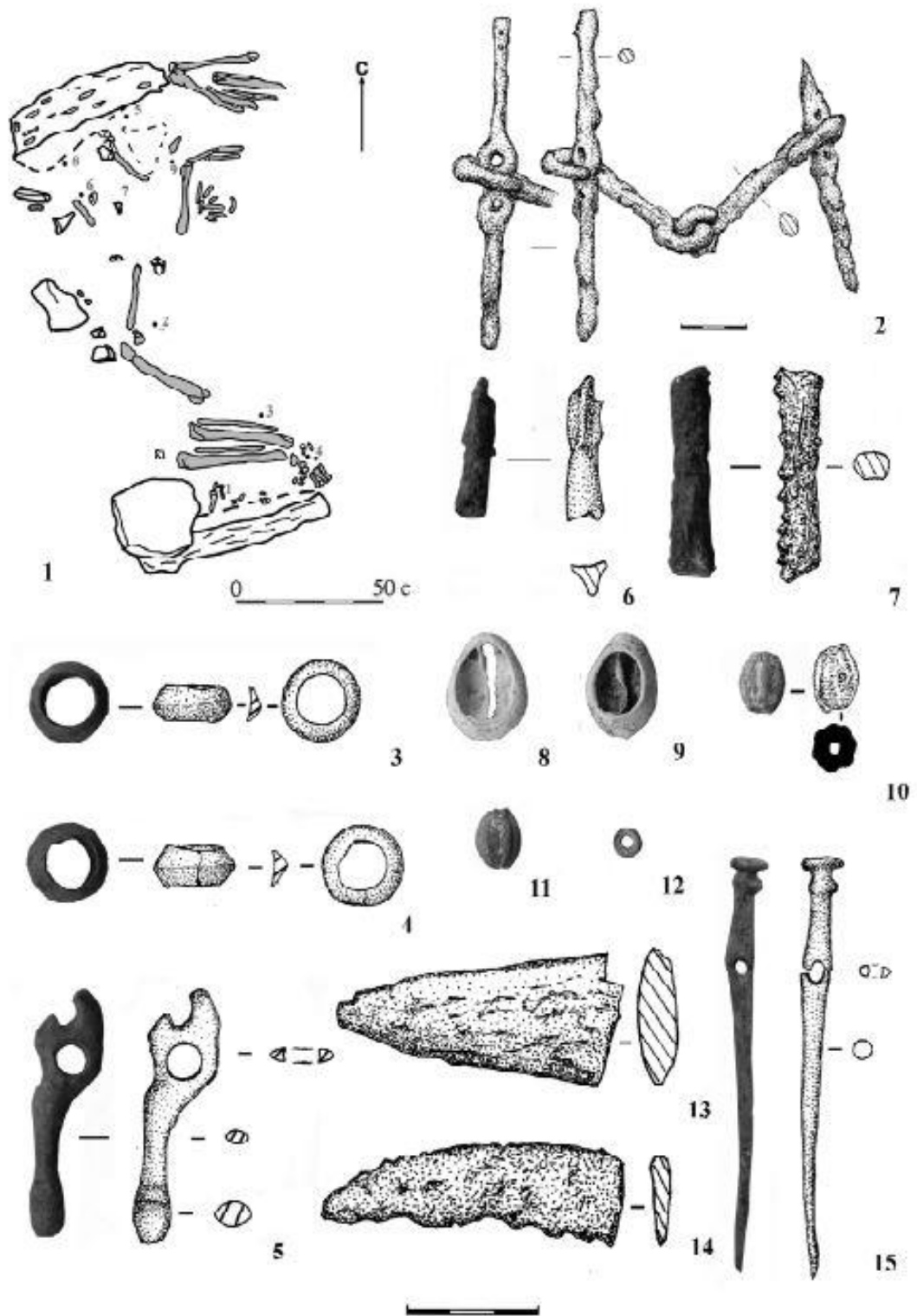

Рис. 4.1. – 4.2. Нартанский могильник. 1 – план погребения кургана, 2.2 – находки в кургане 2.

[Батчаев, Барцева, Керфов 1985: 67].



Рис. 5.1. – 5.2. Нартанский могильник. 3.1 – план погребения кургана, 3.2 – находки в кургане 4.
[Батчаев, Барцева, Керфов 1985: 69].

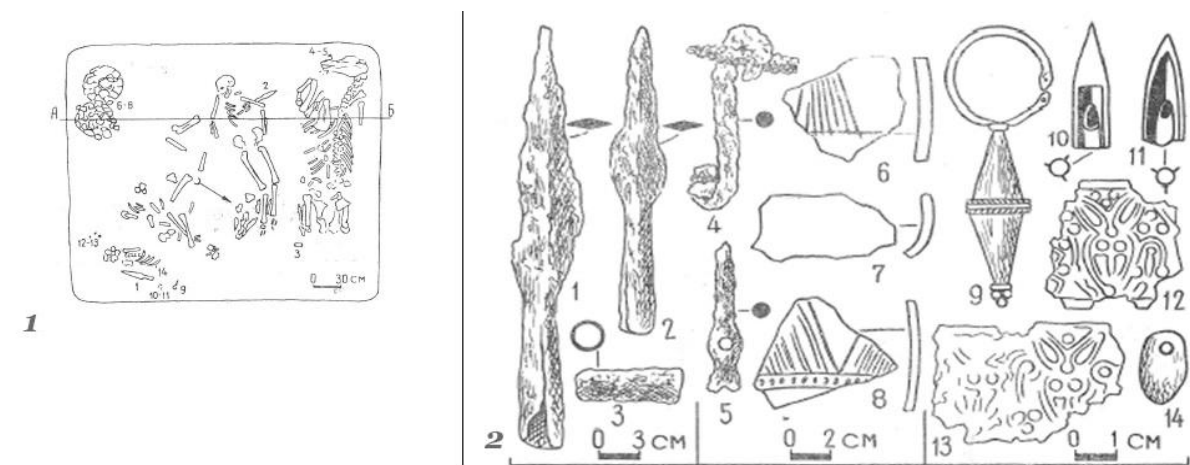

Рис. 6.1. – 6.2. Нартанский могильник. 4.1 – план погребения кургана, 4.2 – находки в кургане 5.
[Батчаев, Барцева, Керфов 1985: 72].

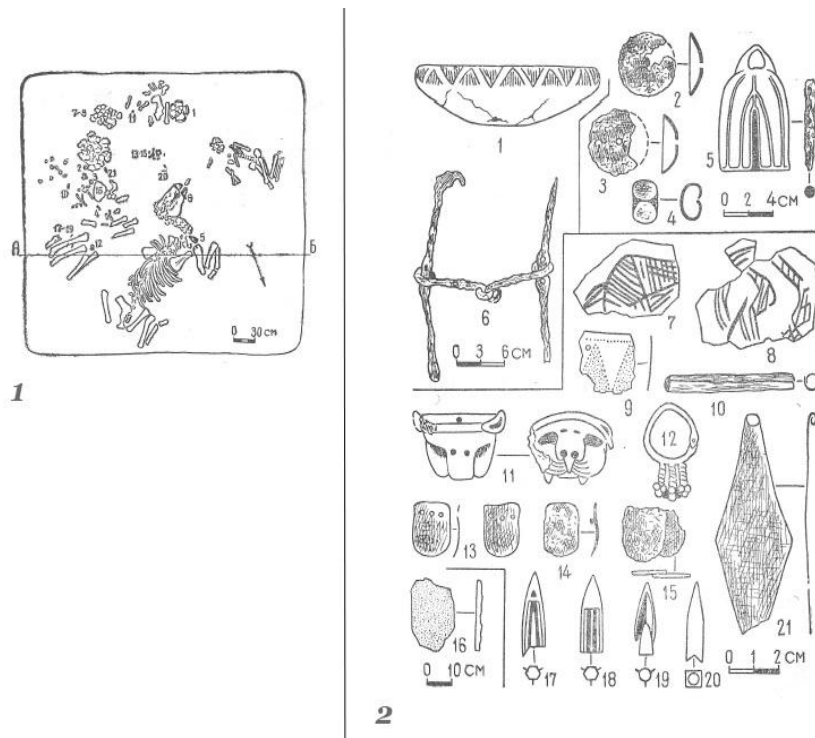

Рис. 7.1. – 7.2. Нартанский могильник. 5.1 – план погребения кургана, 5.2 – находки в кургане 8.
[Батчаев, Барцева, Керфов 1985: 78].

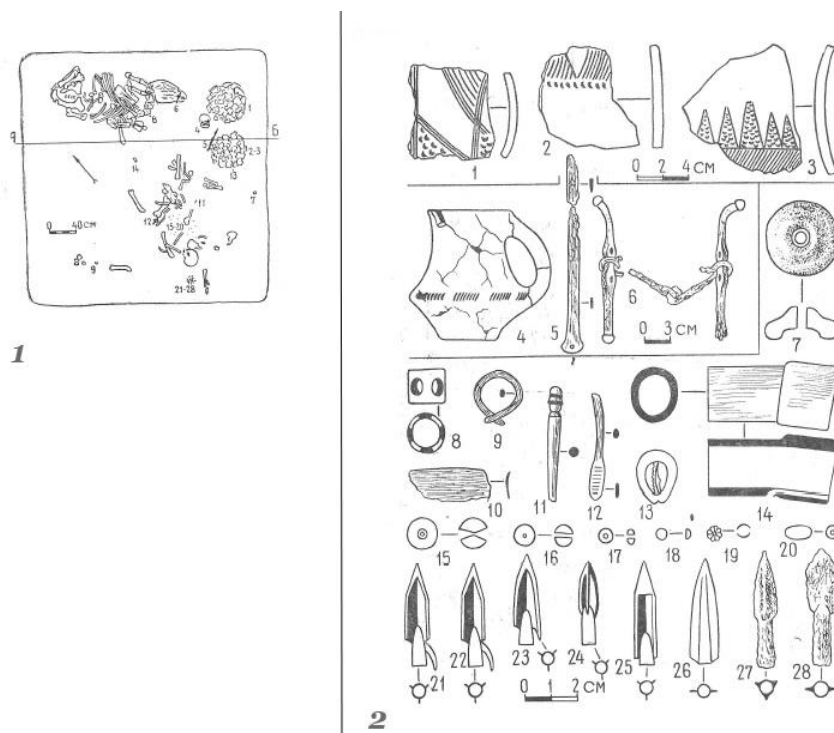

Рис. 8.1. – 8.2. Нартанский могильник. 6.1 – план погребения кургана, 6.2 – находки в кургане 12.
[Батчаев, Барцева, Керфов 1985: 88].

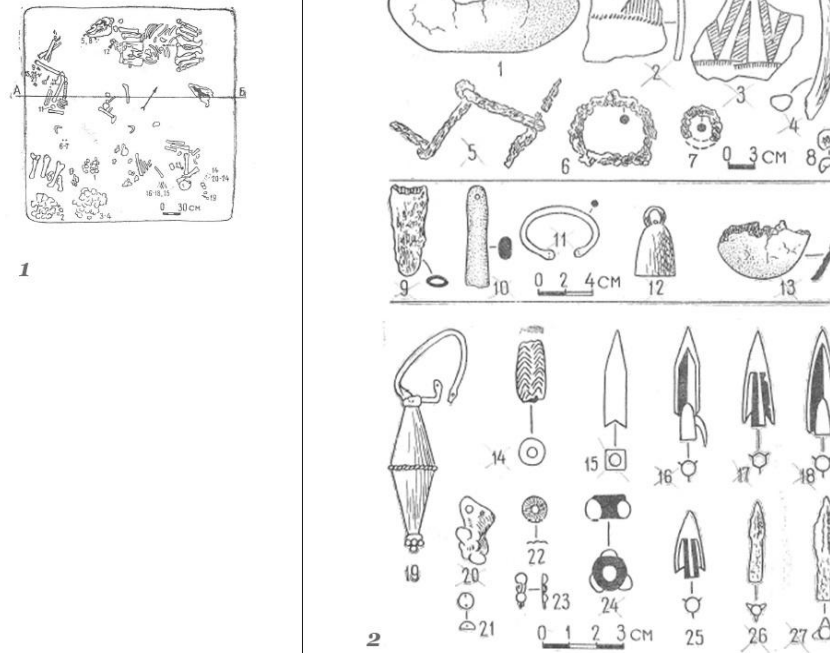

Рис. 9.1. – 9.2. Нартанский могильник. 7.1 – план погребения кургана, 7.2 – находки в кургане 16. [Батчаев, Барцева, Керэфов 1985: 97].

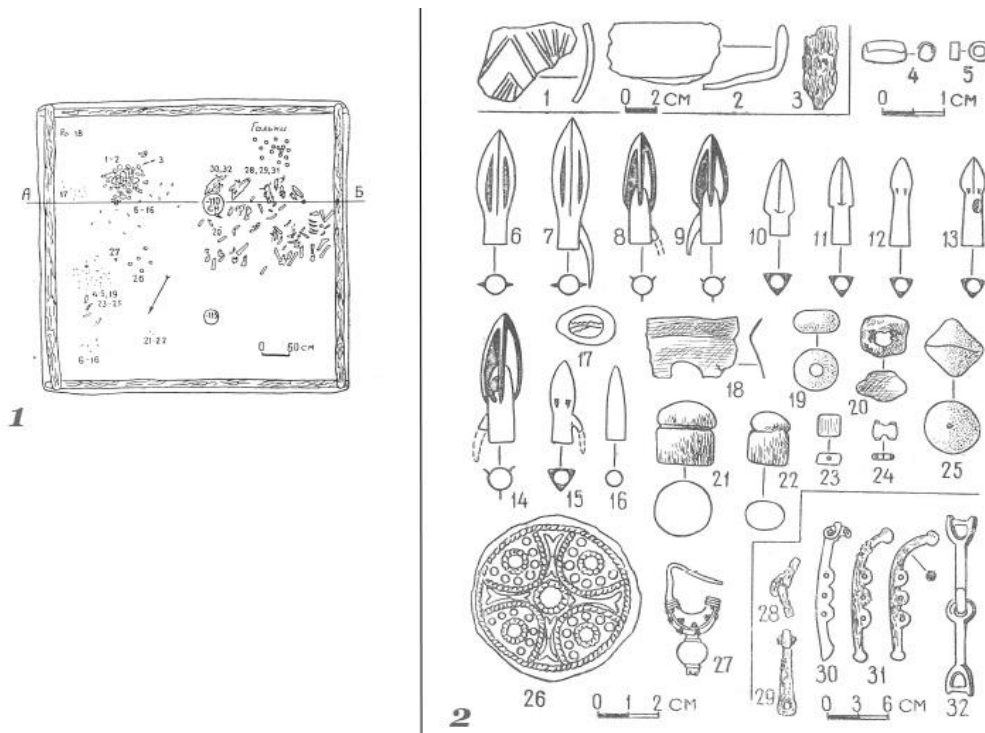

Рис. 10.1. – 10.2. Нартанский могильник. 8.1 – план погребения кургана, 8.2 – находки в кургане 18. [Батчаев, Барцева, Керэфов 1985: 104].

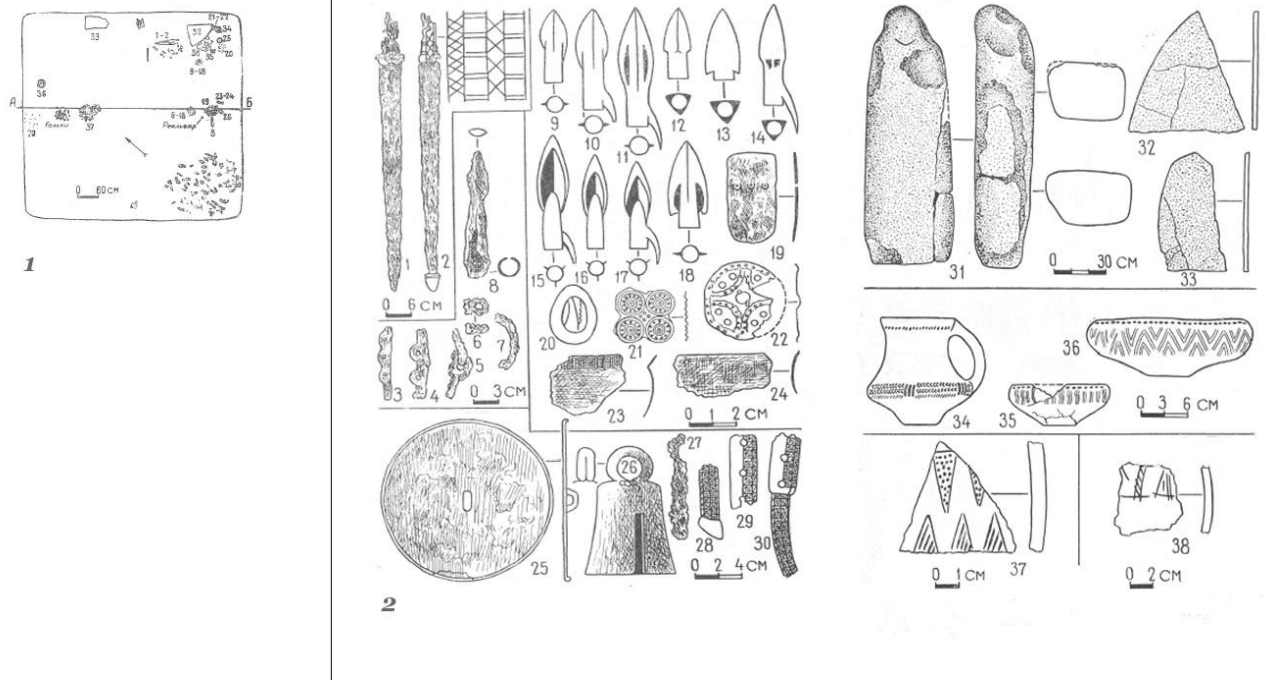

Рис. 11.1. – 11.2. Нартанский могильник. 9.1 – план погребения кургана, 9.2 – находки в кургане 20.
[Батчаев, Барцева, Керэфов 1985: 107].

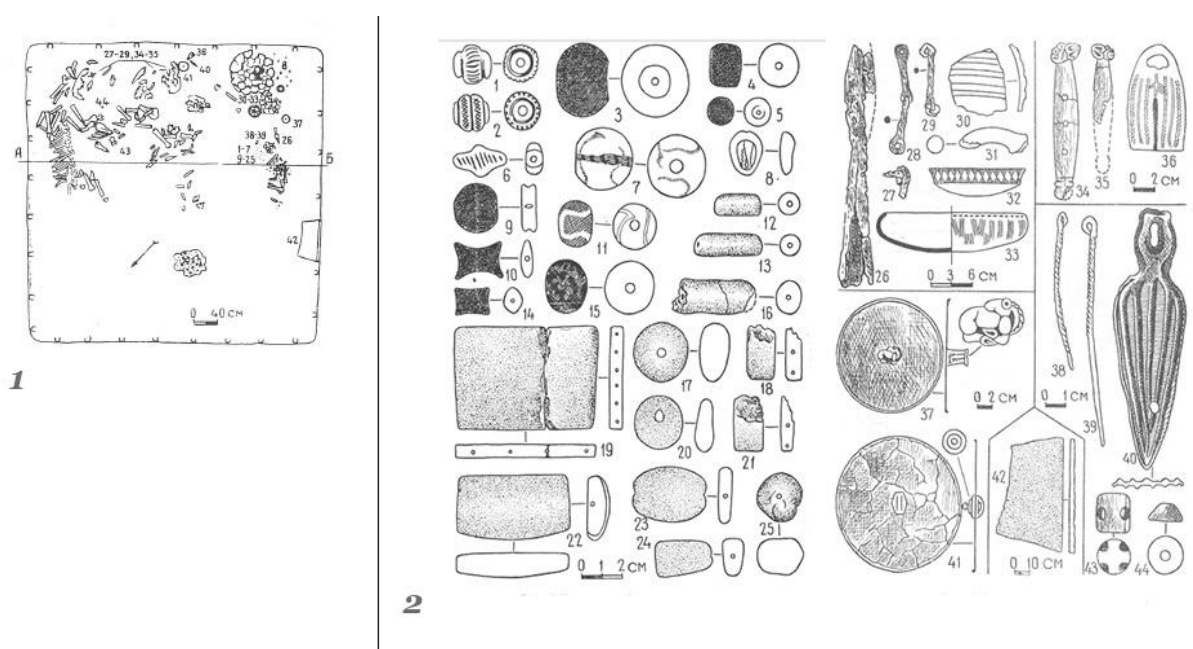

Рис. 12. Каменноостский могильник 1954 г.: 1 – план погребения 1; 2 – инвентарь погребения 1.
[Архив ИА РАН Д. 981: 27].

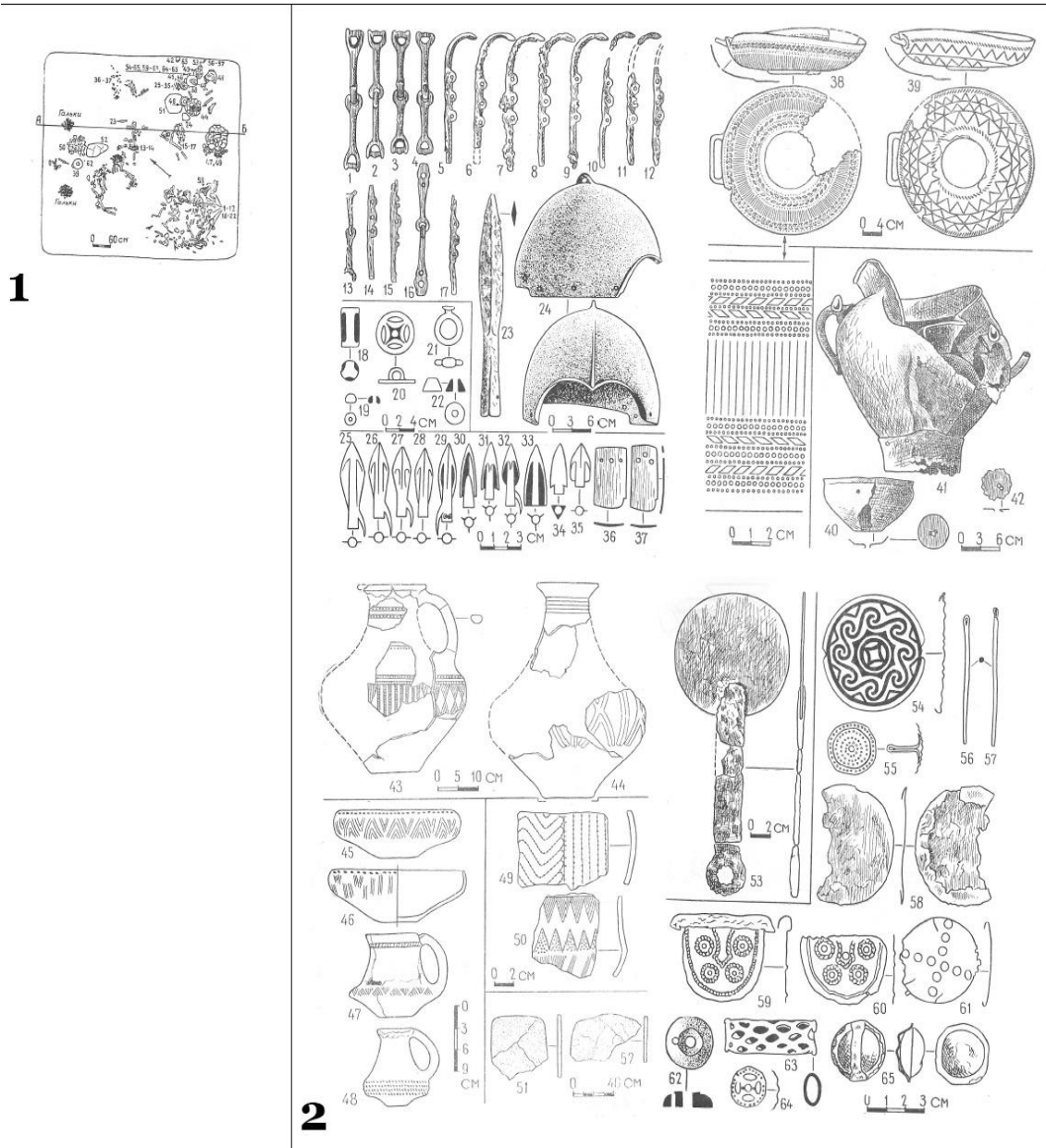

Рис. 13. Могильник Верхний Куркужин. Погребение № 67: 1 – план погребения; 2 – корчага; 3 – кубок; 4 – ритуальная миска; 5 – бронзовый пинцет; 6–8 – бронзовые наконечники стрел; 9 – акинак.
[Маслов, Котин, Марченко 2024: 84].

Сведения об авторе:

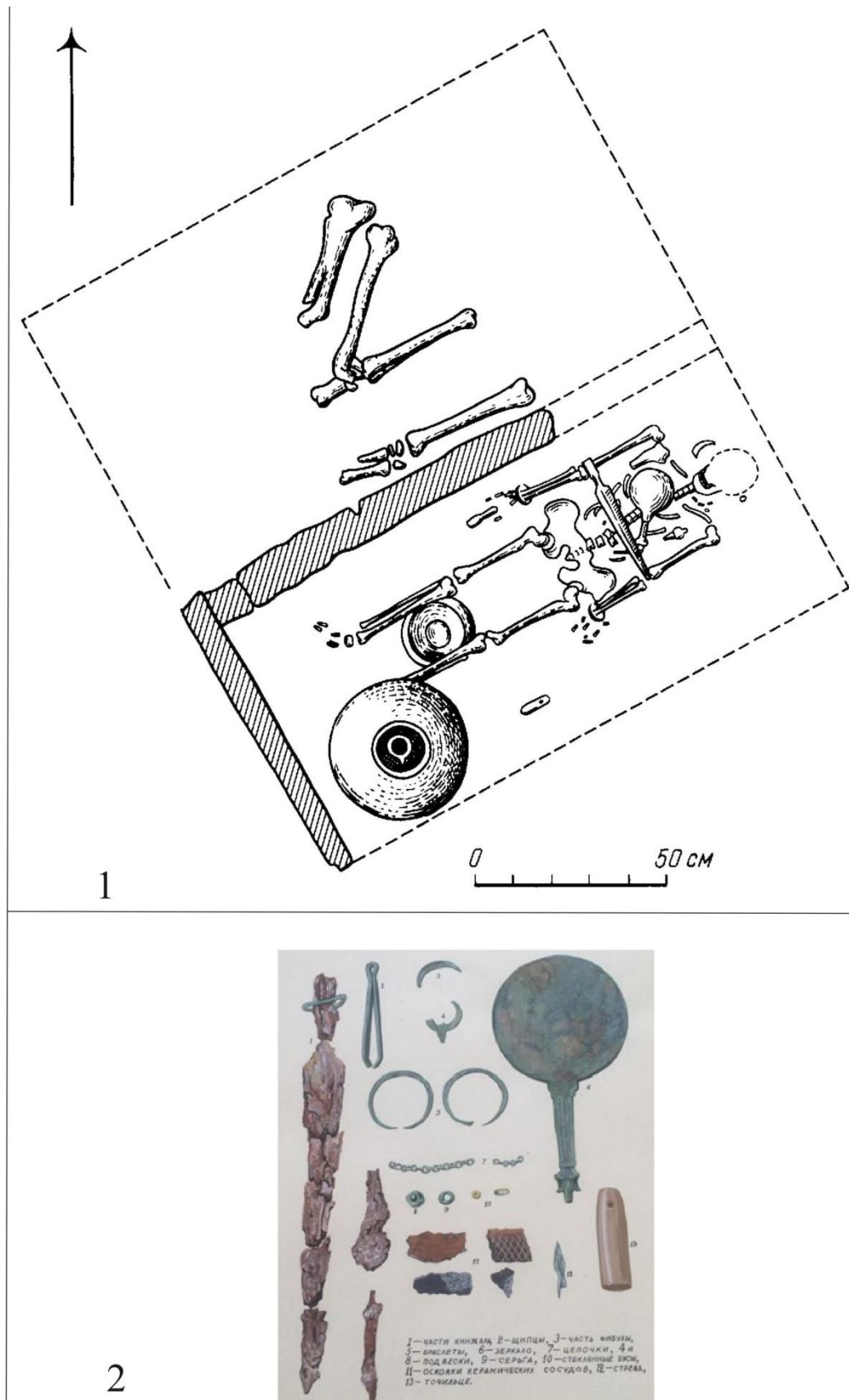
Б.Н. Макоев – младший научный сотрудник.

Information about the author

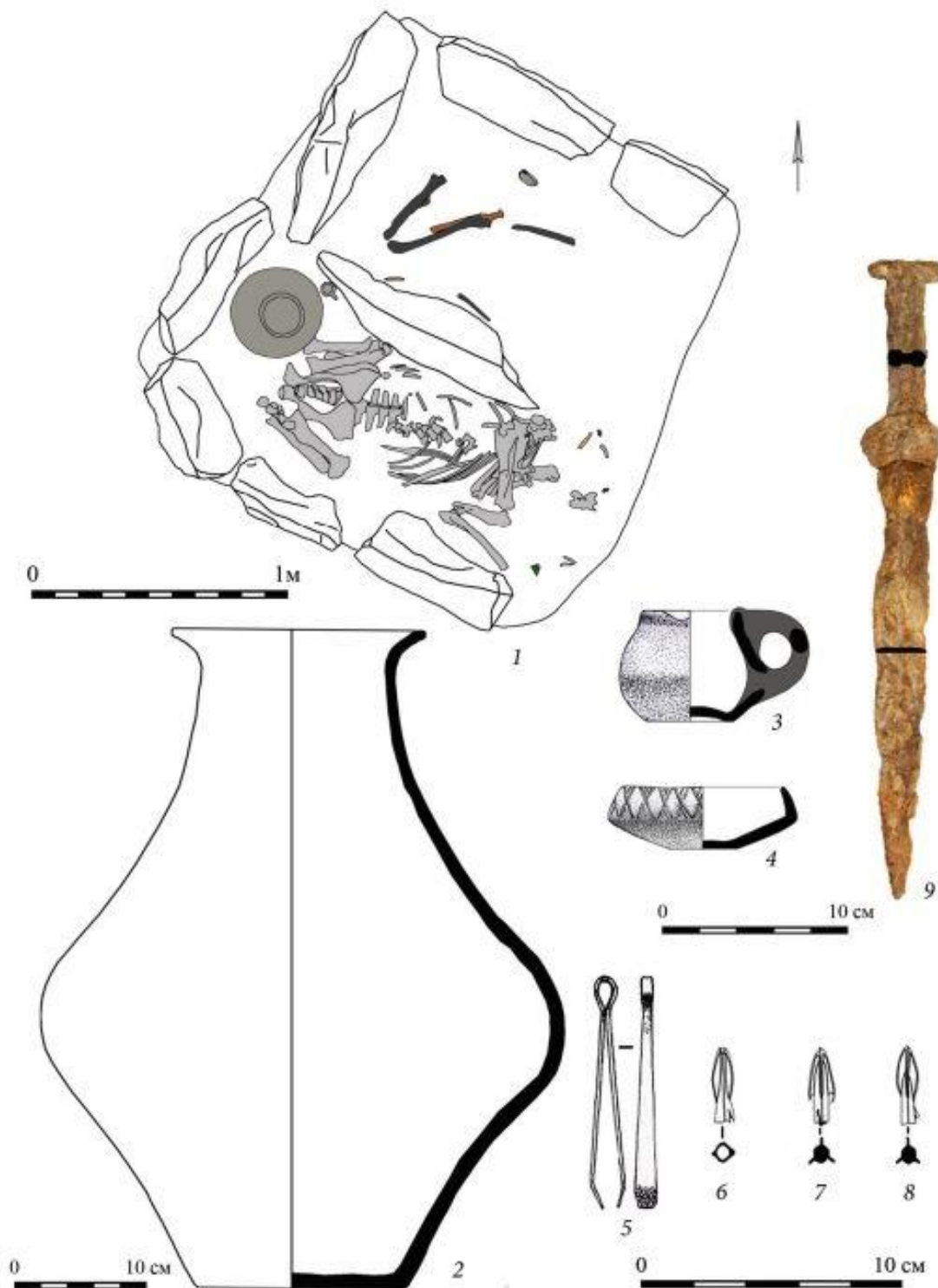
B.N. Makoev – junior research assistant

Статья поступила в редакцию 13.12.2025 г.; одобрена после рецензирования 15.06.2026 г.; принята к публикации 29.06.2026 г.

The article was submitted 13.12.2025; approved after reviewing 15.06.2026; accepted for publication 29.06.2026.